



Блок двухкассетный

C2349 - 281112.301

C1818 - 28112.301.01 - левое исполнение

Размеры*, мм

Кассеты
в комплекте

h	b	d	l	f	s	γ	λ
94	54	18	92	66	20	-6°	-6°

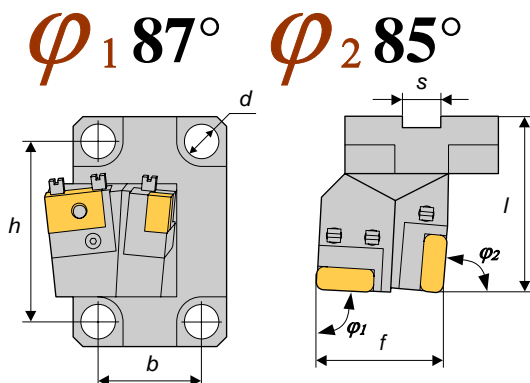

Передний угол - γ , угол наклона режущей кромки - λ .
На рисунке показано правое исполнение.

Блок двухкассетный

C2337 - 281112.300

C2338 - 28112.300.01 - левое исполнение

Размеры*, мм

Кассеты
в комплекте

h	b	d	l	f	s	γ	λ
94	54	18	92	74	20	0°	0°
						-6°	-6°

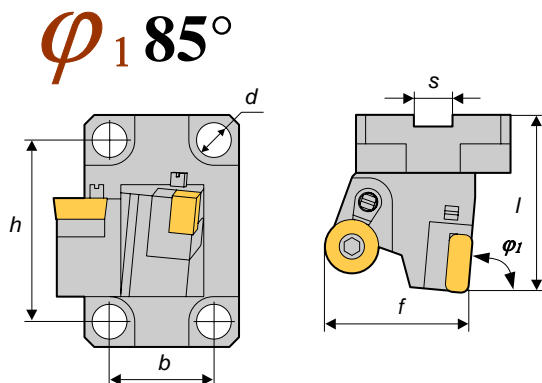

Передний угол - γ , угол наклона режущей кромки - λ .
На рисунке показано правое исполнение.

Блок двухкассетный

C2196 - 281112.298

C2197 - 28112.298.01 - левое исполнение

Размеры*, мм

Кассеты
в комплекте

h	b	d	l	f	s	γ	λ
94	54	18	100	70	20	-6°	-6°

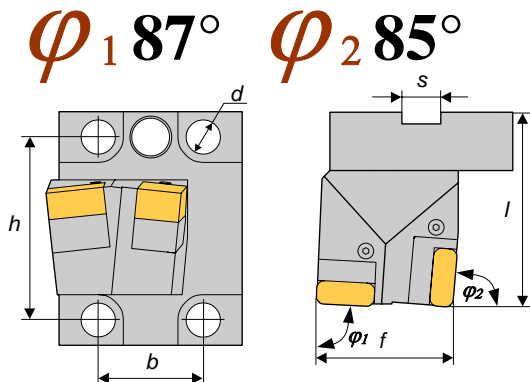

Передний угол - γ , угол наклона режущей кромки - λ .
На рисунке показано правое исполнение.

* Размеры, отличные от указанных, оговариваются при заказе.



Блок двухкассетный

C4095-281112.320

C4096-281112.320.01 - левое исполнение

Размеры*, мм

Кассеты
в комплекте

h	b	d	l	f	s	d ₁	γ	λ	
281153.064	94	54	18	100	70	20	20	-6°	-6°
281153.067									

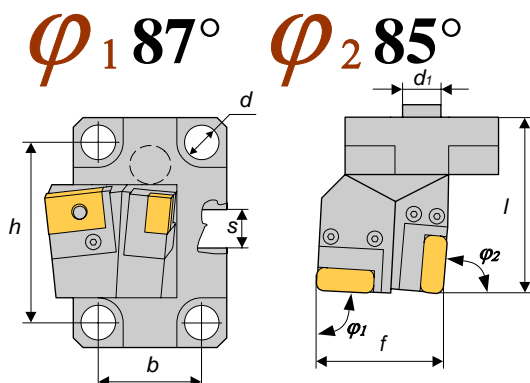

Передний угол - γ, угол наклона режущей кромки - λ.
На рисунке показано правое исполнение.

Блок двухкассетный

C1817 - 281112.286

C18181 - 28112.286.01 - левое исполнение

Размеры*, мм

Кассеты
в комплекте

h	b	d	l	f	s	γ	λ	
281153.064	94	54	18	92	66	20	-6°	-6°
281153.067								

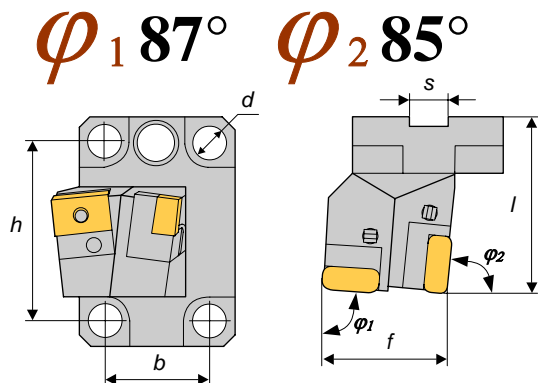

Передний угол - γ, угол наклона режущей кромки - λ.
На рисунке показано правое исполнение.

Блок двухкассетный

C2110 - 281112.293

C2111 - 28112.293.01 - левое исполнение

Размеры*, мм

Кассеты
в комплекте

h	b	d	l	f	s	γ	λ	
281153.064	94	54	18	92	66	20	-6°	-6°
281153.069.01								

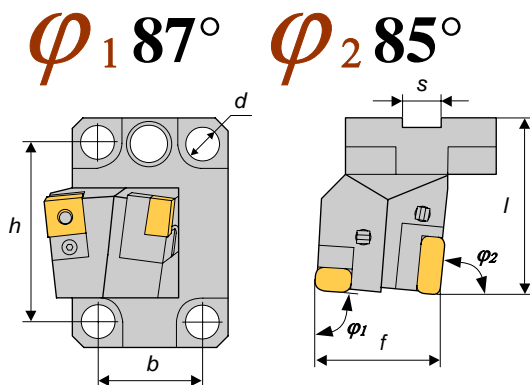

Передний угол - γ, угол наклона режущей кромки - λ.
На рисунке показано правое исполнение.

* Размеры, отличные от указанных, оговариваются при заказе.



Блок двухкассетный

C2089 - 281112.290

C2090 - 28112.290.01 - левое исполнение

Размеры*, мм

Кассеты в комплекте h b d l f s γ λ

281153.064
281153.067 93 40 16,5 125 65 40 -6° -6°

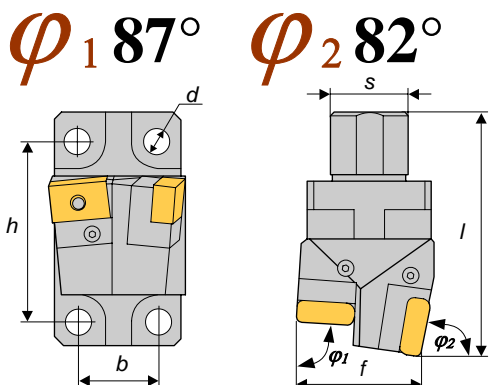

Передний угол - γ , угол наклона режущей кромки - λ .
На рисунке показано правое исполнение.

Блок двухкассетный

C1782 - 281112.278

C1783 - 28112.278.01 - левое исполнение

Размеры*, мм

Кассеты в комплекте h b d l f s γ λ

281112.219
281112.219 94 54 18 92 66 20 -6° -6°

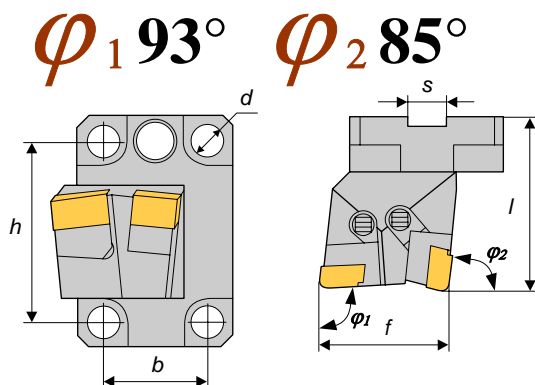

Передний угол - γ , угол наклона режущей кромки - λ .
На рисунке показано правое исполнение.

Блок двухкассетный

C1772 - 281112.275

C1773 - 28112.275.01 - левое исполнение

Размеры*, мм

Кассеты в комплекте h b d l f s γ λ

281153.058
281153.059 93 40 16,5 90 65 40 -6° -6°

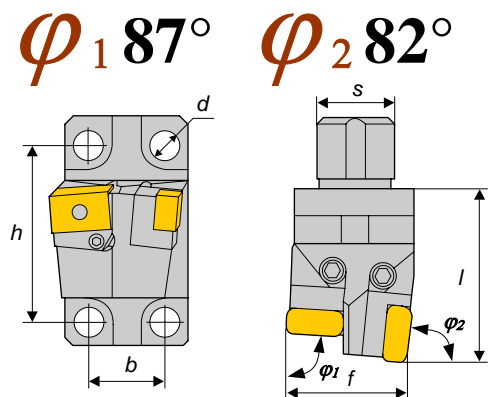

Передний угол - γ , угол наклона режущей кромки - λ .
На рисунке показано правое исполнение.

* Размеры, отличные от указанных, оговариваются при заказе.



Блок двухкассетный

C1318 - 281112.239

C1919 - 28112.239.01 - левое исполнение

Размеры*, мм

Кассеты
в комплекте

Кассеты в комплекте	<i>h</i>	<i>b</i>	<i>d</i>	<i>l</i>	<i>f</i>	<i>s</i>	γ	λ
281153.058 281153.059	94	54	18	92	65	20	-6°	-6°

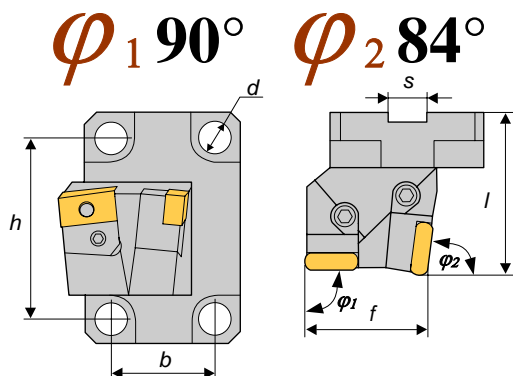

Передний угол - γ , угол наклона режущей кромки - λ .
На рисунке показано правое исполнение.

Блок двухкассетный

C1315 - 281112.238

C1326 - 28112.238.01 - левое исполнение

Размеры*, мм

Кассеты
в комплекте

Кассеты в комплекте	<i>h</i>	<i>b</i>	<i>d</i>	<i>l</i>	<i>f</i>	<i>s</i>	γ	λ
281112.219 281112.219	94	54	18	92	65	20	-6°	-6°

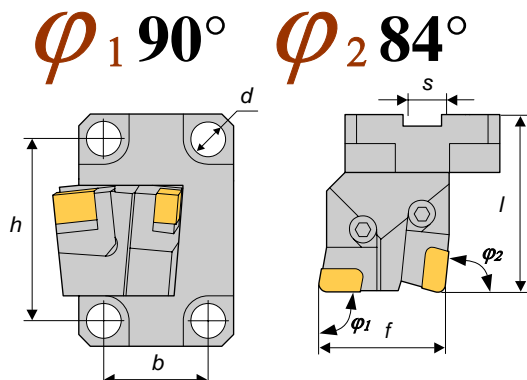

Передний угол - γ , угол наклона режущей кромки - λ .
На рисунке показано правое исполнение.

Блок однокассетный

C2377 - 281112.302

C2378 - 28112.302.01 - левое исполнение

Размеры*, мм

Кассеты
в комплекте

Кассеты в комплекте	<i>h</i>	<i>b</i>	<i>d</i>	<i>l</i>	<i>f</i>	<i>s</i>	γ	λ
281153.064	94	54	18	82	44	20	-6°	-6°

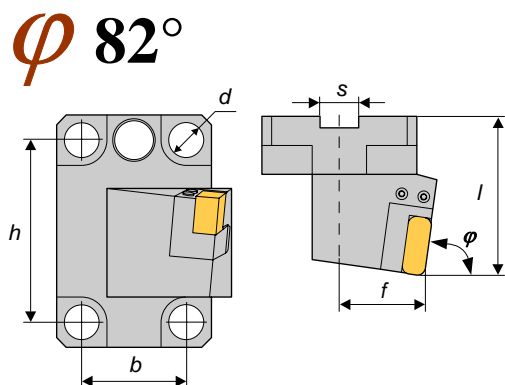

Передний угол - γ , угол наклона режущей кромки - λ .
На рисунке показано правое исполнение.

* Размеры, отличные от указанных, оговариваются при заказе.



Блок однокассетный

C1354 - 281112.245

C1355 - 281112.245.01 - левое исполнение

Размеры*, мм

Кассеты в комплекте *h* *b* *d* *l* *f* *s* γ λ

ϕ 82°

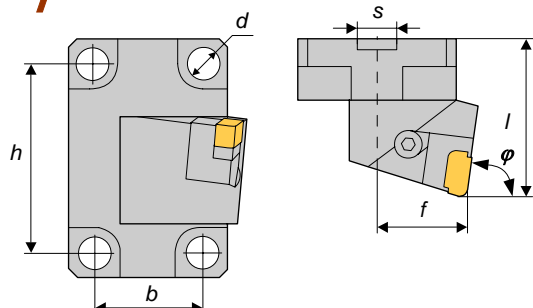

Передний угол - γ , угол наклона режущей кромки - λ .
На рисунке показано правое исполнение.

281112.219 94 54 18 79,5 45,2 20 -6° -6°

Блок однокассетный

C1339 - 281112.244

C1340 - 281112.244.01 - левое исполнение

Размеры*, мм

Кассеты в комплекте *h* *b* *d* *l* *f* *s* γ λ

ϕ 82°

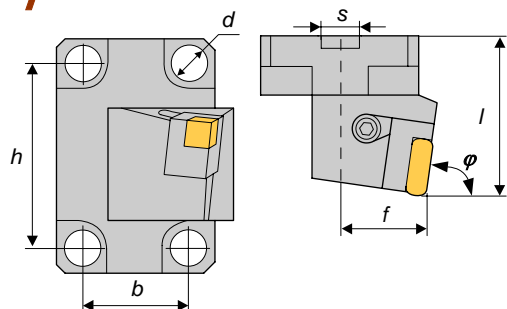

Передний угол - γ , угол наклона режущей кромки - λ .
На рисунке показано правое исполнение.

281153.058 94 54 18 79,5 44 20 -6°30' -6°30'

Блок однокассетный

C2091 - 281112.291

C2092 - 281112.291.01 - левое исполнение

Размеры*, мм

Кассеты в комплекте *h* *b* *d* *l* *f* *s* γ λ

ϕ 75°

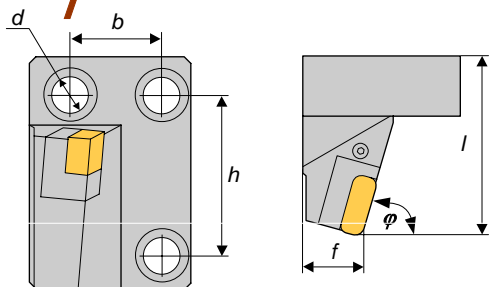

Передний угол - γ , угол наклона режущей кромки - λ .
На рисунке показано правое исполнение.

281153.064 82 45 18 90 31** - -6° -6°

** - Размер указан от боковой поверхности

* Размеры, отличные от указанных, оговариваются при заказе.



Блок однокассетный

C1809 - 281112.283

C1810 - 28112.283.01 - левое исполнение

Размеры*, мм

Кассеты в комплекте *h* *b* *d* *l* *f* *s* γ λ

ϕ 82°

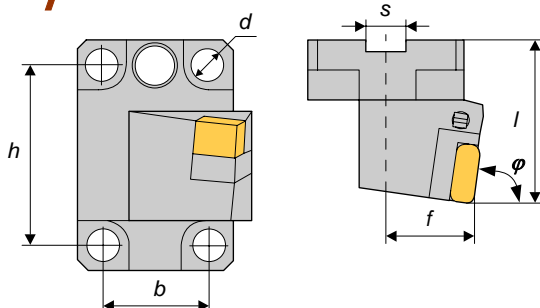

Передний угол - γ , угол наклона режущей кромки - λ .
На рисунке показано правое исполнение.

281153.064 94 54 18 82 44 20 -6° -6°

Блок однокассетный

C1780 - 281112.277

C1781 - 28112.277.01 - левое исполнение

Размеры*, мм

Кассеты в комплекте *h* *b* *d* *l* *f* *s* γ λ

ϕ 82°

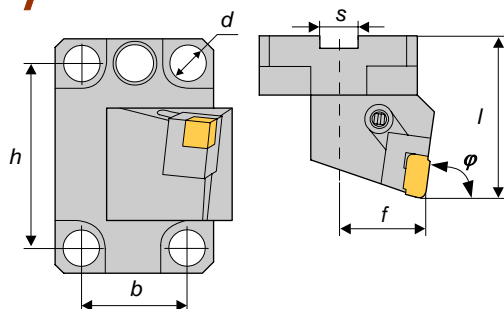

Передний угол - γ , угол наклона режущей кромки - λ .
На рисунке показано правое исполнение.

281112.219 94 54 18 82 44 20 -6° -6°

Блок однокассетный

C1770 - 281112.274

C1771 - 28112.274.01 - левое исполнение

Размеры*, мм

Кассеты в комплекте *h* *b* *d* *l* *f* *s* γ λ

ϕ 75°

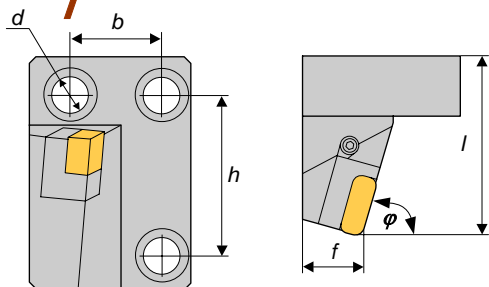

Передний угол - γ , угол наклона режущей кромки - λ .
На рисунке показано правое исполнение.

281153.058 82 45 18 90 31** - -6° -6°

** - Размер указан от боковой поверхности

* Размеры, отличные от указанных, оговариваются при заказе.



Блок трехлезвийный

C2093 - 281112.292

(C2094 - 281112.292.01 - левое исполнение)

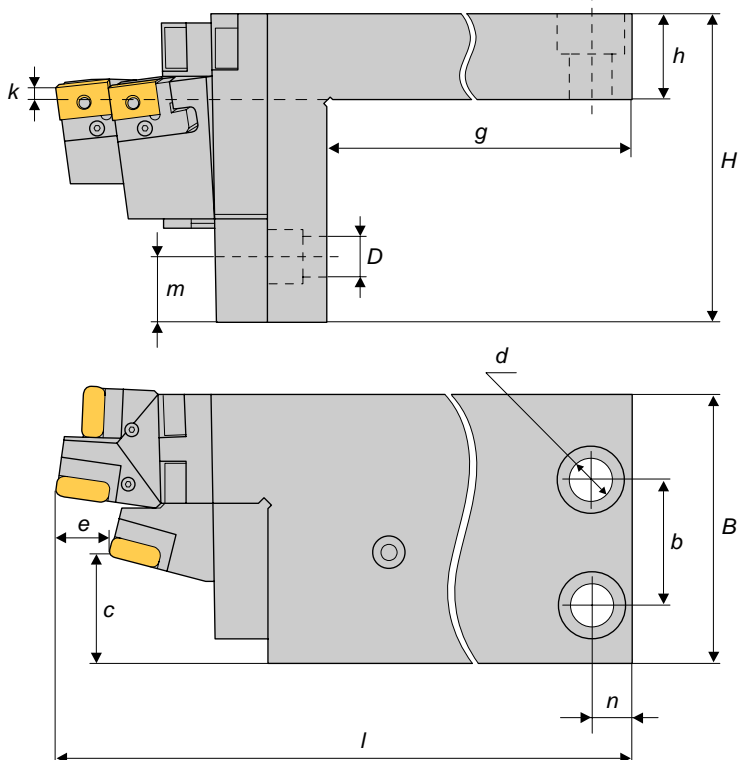

Блоки резцовые

Кассеты

Для правого исполнения

281112.290	281153.064 281153.067
281112.291	281153.064

Для левого исполнения

281112.290.01	281153.064.01 281153.067.01
281112.291.01	281153.064.01

Размеры*, мм

<i>h</i>	<i>H</i>	<i>k</i>	<i>g</i>	<i>m</i>	<i>D</i>
50	180	7,5	195	37	22

Размеры*, мм

<i>c</i>	<i>l</i>	<i>b</i>	<i>B</i>	<i>n₁</i>	<i>n₂</i>	<i>d</i>
30	65	350	85	160	25	26

Блок трехлезвийный

C1774 - 281112.276

(C1775 - 281112.276.01 - левое исполнение)

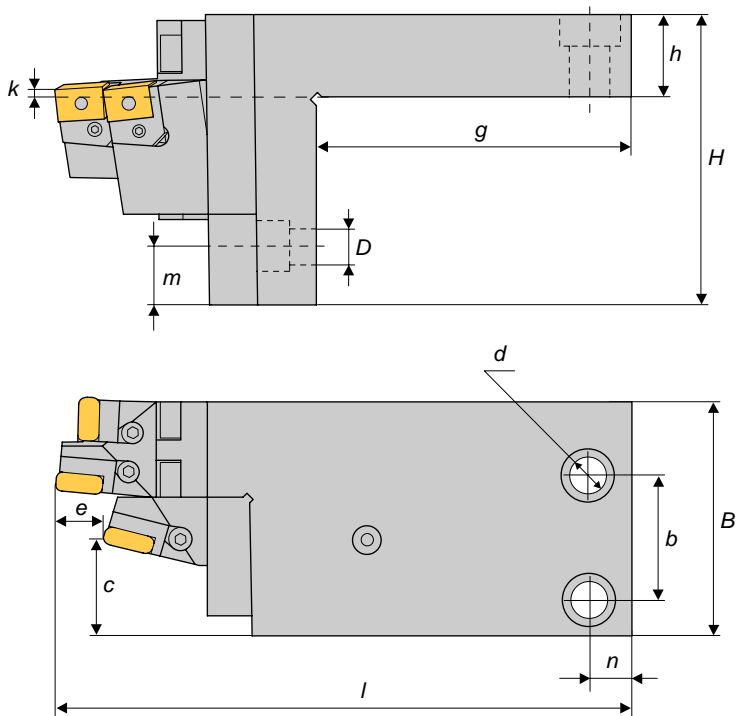

Блоки резцовые

Кассеты

Для правого исполнения

281112.274	281153.058
281112.275	281153.058 281153.059

Для левого исполнения

281112.274.01	281153.058.01
281112.275.01	281153.058.01 281153.059.01

Размеры*, мм

<i>h</i>	<i>H</i>	<i>k</i>	<i>g</i>	<i>m</i>	<i>D</i>
50	180	7,5	195	37	22

Размеры*, мм

<i>c</i>	<i>l</i>	<i>b</i>	<i>B</i>	<i>n₁</i>	<i>n₂</i>	<i>d</i>
30	65	350	85	160	25	26

* Размеры, отличные от указанных, оговариваются при заказе.



Блок двухлезвийный

C2201 - 281112.299

(C2202 - 28112.299.01 - левое исполнение)

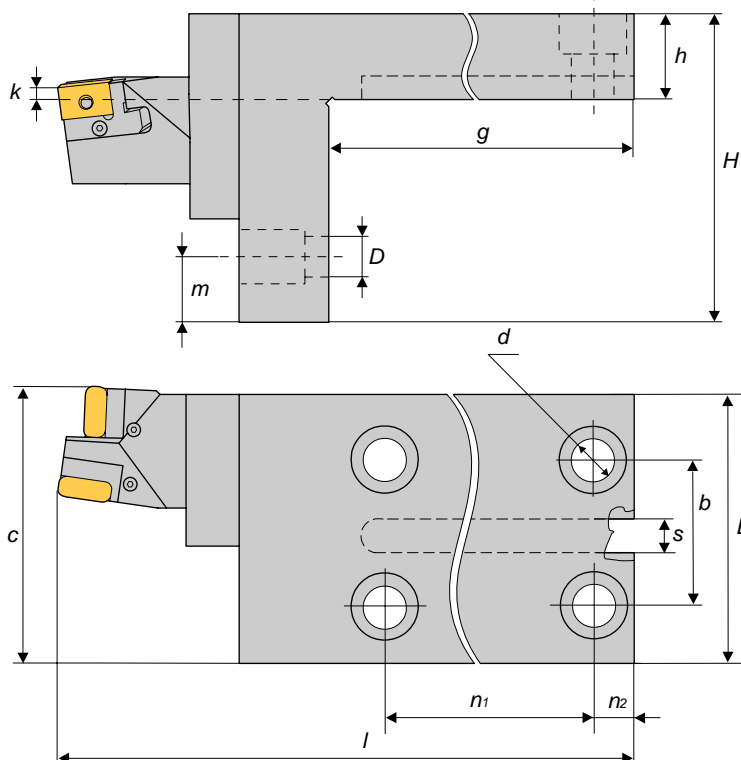

Блок резцовый

Кассеты

Для правого исполнения

281112.298

281153.064
281153.067

Для левого исполнения

281112.298.01

281153.064.01
281153.067.01

Размеры*, мм

<i>h</i>	<i>H</i>	<i>k</i>	<i>g</i>	<i>m</i>	<i>D</i>	<i>s</i>
50	180	9	200	35	22	20

Размеры*, мм

<i>c</i>	<i>l</i>	<i>b</i>	<i>B</i>	<i>n₁</i>	<i>n₂</i>	<i>d</i>
167	355	90	160	140	30	26

* Размеры, отличные от указанных, оговариваются при заказе.